



Omega **J1065T**

A PROPEL BRAND RASTOS

Alimentador

Comprimento	11' 10" / 3600 mm
Largura	37" / 940 mm
Tipo. Motor	2 x 4,3 kW
Crivagem	Escalonada 40 – 75. Outras configurações disponíveis.

Tolva

Tipo	Dobrag. Hidráu.
Comprimento	3960 mm
Altura	790 mm
Capacidade	3.8 m ³

Britador

Modelo	Omega 1065 single toggle
Abertura	1000 mm x 650 mm
Aliment. Max.	530 mm
Medidas	50 mm - 130 mm
Modelo Motor	90 kW IE4

Rastos

Tipo	Hidraul.
Sapata	400 mm
Transmissão	Hidráulica Proporc.
Controlo	Rádio / Cabo

Motor

Modelo	Deutz TCD7.8L6 Stage V
Potência	CAT 7.1
Alternator	220 kVA
	WEG 250 KVA

Tapete Principal

Altura de descarga	3050 mm
Comprimento	10,000 mm
Largura	850 mm
Transmissão	Polia motorizada, 7.5 kW

Tapete Lateral

Altura de descarga	2300 mm
Comprimento	3600 mm
Largura	550 mm
Transmissão	Polia motorizada, 2.2 kW

* Especificações sujeitas a alterações sem aviso prévio.



Omega

A PROPEL BRAND



J1065T

RASTOS



Baixo custo operacional
Baixo Consumo
Transmissão elétrica
Altamente Produtiva

ARJUN

Rua Nossa Senhora do Amparo 82 C 34 – 4435-350 Rio Tinto PORTO

Telemóvel: +351 937 608 863

E-mail: info@arjun.pt

ARJUN.PT

TOLVA

- Construção em Hardox 400
- Capacidade de 3.8 m³
- Sistema de funcionamento hidráulico rápido e eficiente

POWERPACK

- Conforme Regulações
- Sistema Eficiente
- Opção de ligação plug-in
- Opção de ligação à rede

ALIMENTADOR

- Inclinação para auxiliar o fluxo de material
- Patamares de crivagem em degraus
- Revestimento em Hardox
- Controlo remoto para on/off

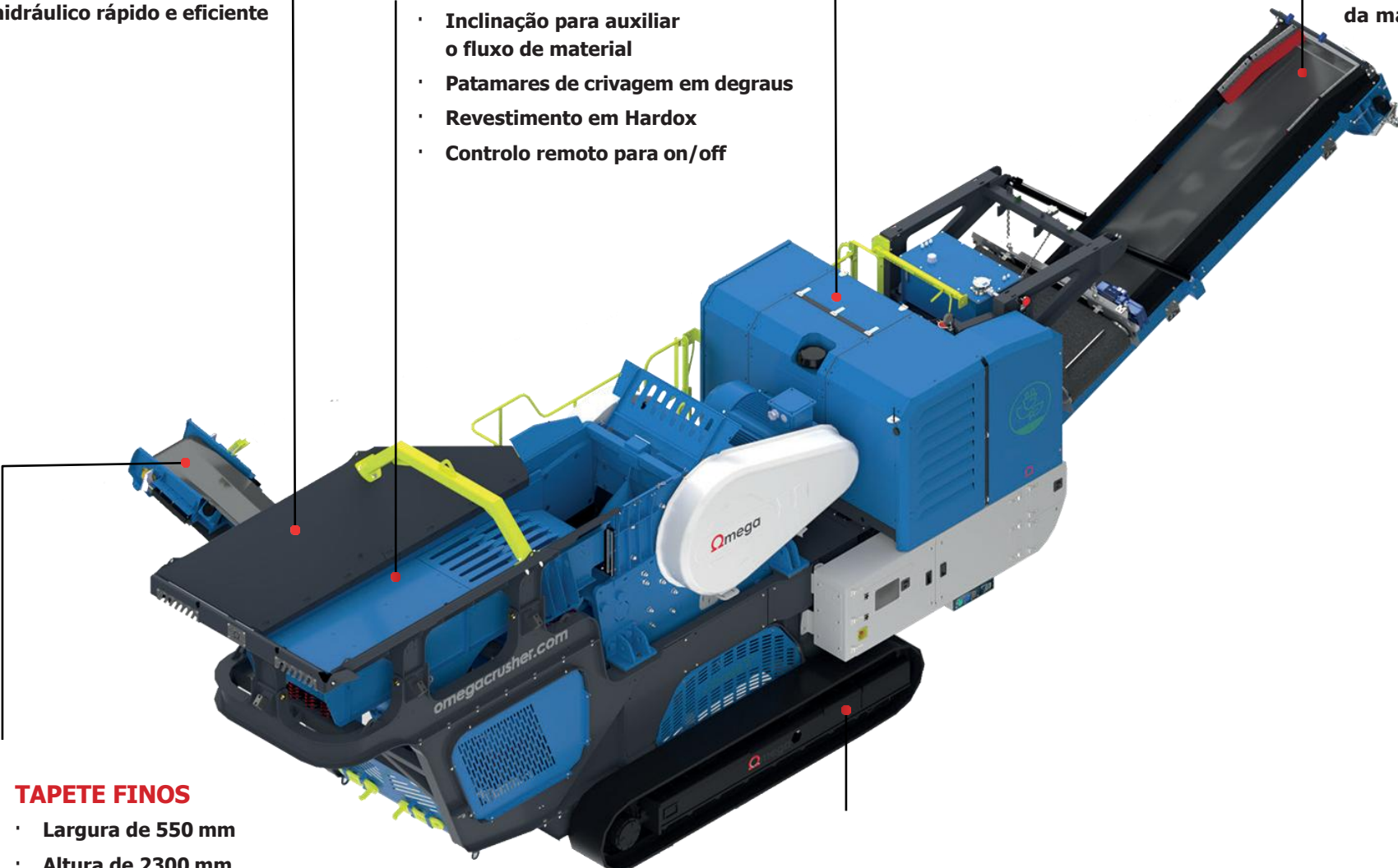

TAPETE FINOS

- Largura de 550 mm
- Altura de 2300 mm
- Tambor raiado auto-limpante

RASTOS

- Controlo hidráulico proporç.
- 3 velocidades
- Largura de 400 mm

TAPETE PRINCIPAL

- Polia motorizada potente
- Correia com 850 mm de largura
- Elevação hidráulico para desobstrução e limpeza
- Separador magnético
- Tambor raiado auto-limpante
- Tapete pode ser baixado e removido da máquina

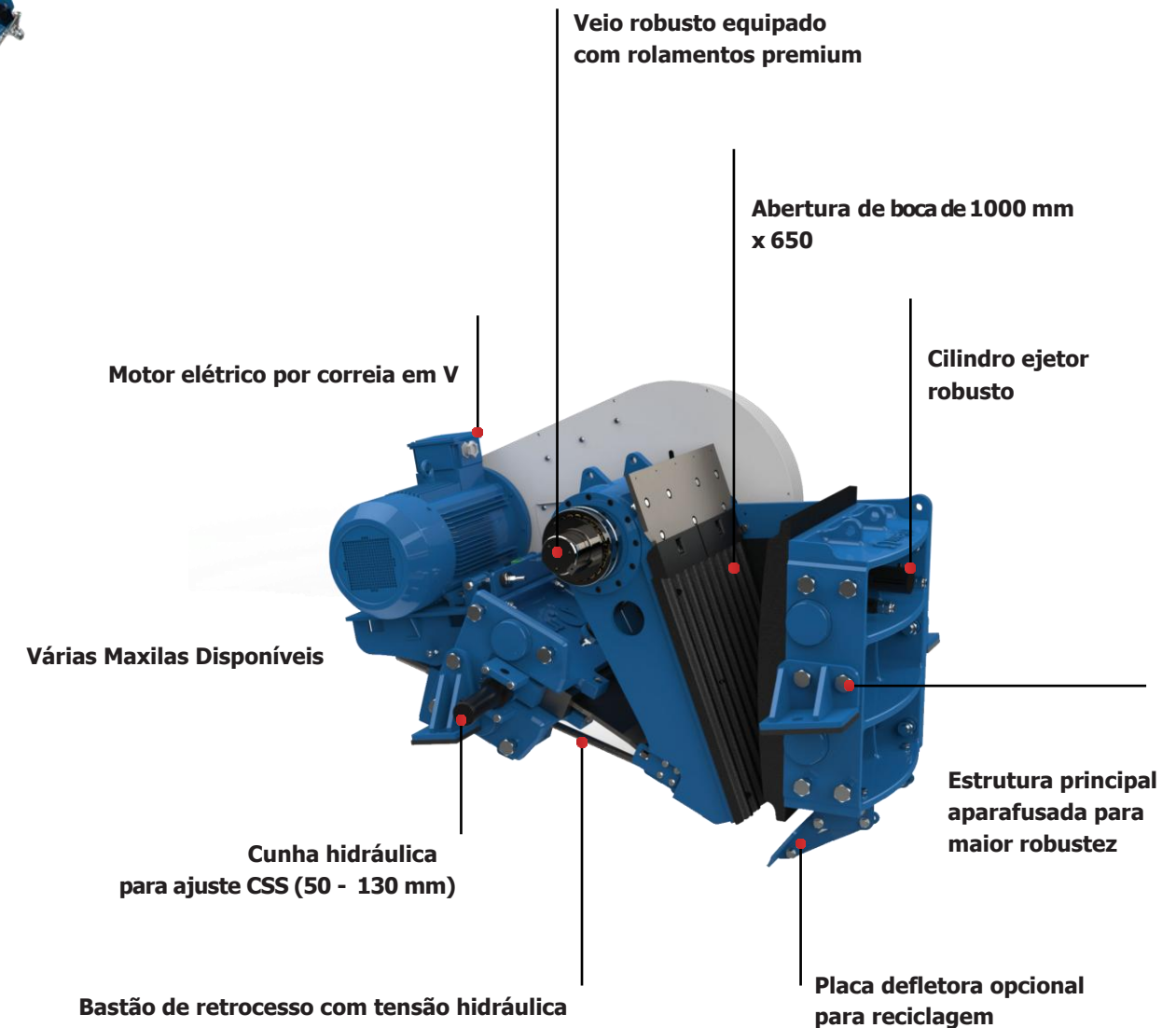

Veio robusto equipado com rolamentos premium

Abertura de boca de 1000 mm x 650

Cilindro ejetor robusto

Motor elétrico por correia em V

Várias Maxilas Disponíveis

Cunha hidráulica para ajuste CSS (50 - 130 mm)

Estrutura principal aparafusada para maior robustez

Placa defletora opcional para reciclagem

Bastão de retrocesso com tensão hidráulica

DIMENSÕES TRANSPOR.

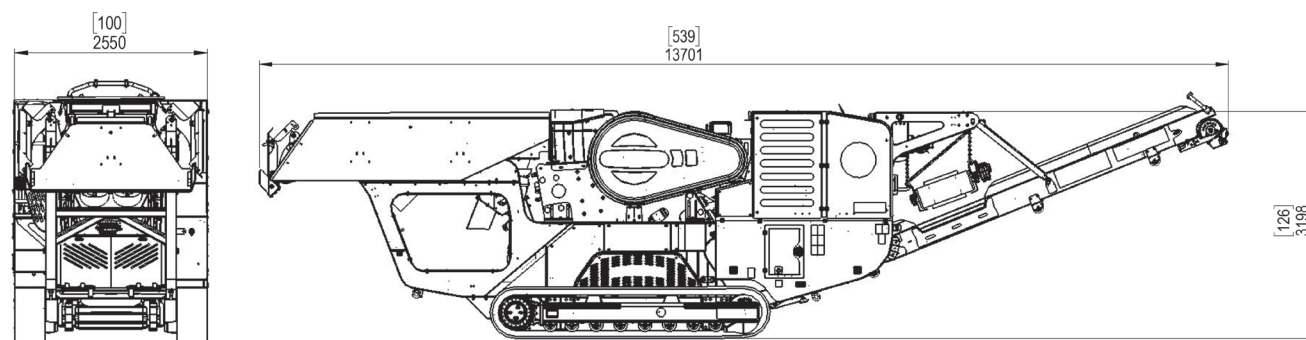

A. 3200 mm L. 2550 mm C. 13,700 mm PESO. 31,500 kg

DIMENSÕES OPERACIO.

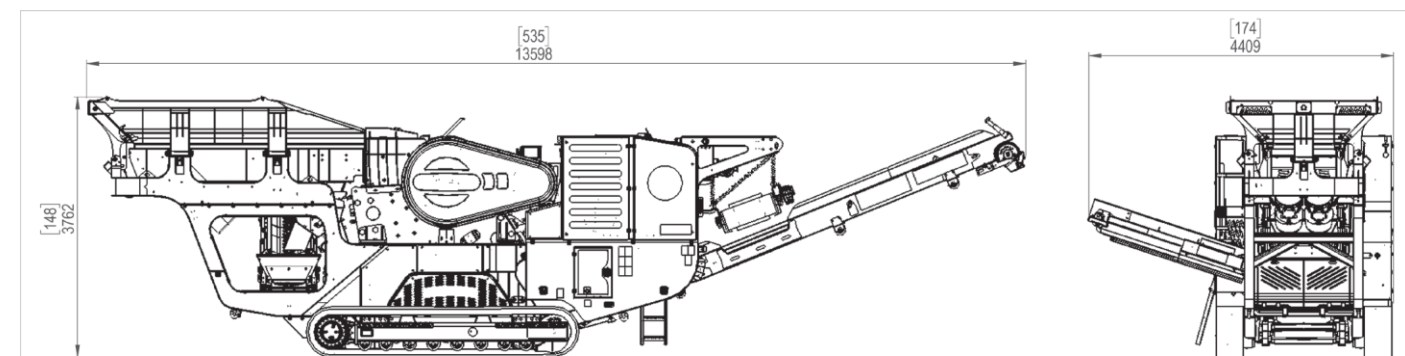

A. 3760 mm L. 2550 mm sem finos L. 4410 mm com finos C. 13,615 mm PESO. 31,500 kg